



VALGFAG 2023 - 2024

SANNIDAL UNGDOMSSKOLE

Det er nå tid for å velge hvilket valgfag du ønsker til neste år! Du må sette opp **minst tre** ønsker i prioritert rekkefølge. Les mer om valgfagene vi tilbyr i heftet. Valgfagene på Sannidal ungdomsskole skjer i hovedsak i aldersblandede grupper.

Blir det for mange søkere til et av valgfagene vil elever som ikke tidligere har hatt valgfaget bli prioritert. Dersom det er for få søkere til et valgfag, vil faget utgå. Det er ikke sikkert du får førstevalget ditt, men vi prøver så godt vi kan at du får et av de tre valgene. Valget gjelder for et skoleår.

Du må være klar over at dersom du velger samme valgfag som du har hatt tidligere, vil siste års karakter komme på vitnemålet i 10.klasse. **Hvis du derimot har hatt to eller tre ulike valgfag i løpet av ungdomsskolen, vil alle valgfagene med karakter komme på vitnemålet og et gjennomsnitt av karakterene telle ved inntak til videregående opplæring.**

Det blir undervisning i valgfaget de to siste skoletimene en dag i uka, sannsynligvis onsdag. Noen av valgfagene vil av og til arbeide lenger utover ettermiddagen, f.eks. til kl. 16.00. Elevene vil da ha anledning til å avspasere tilsvarende tid en annen valgfagdag. Ved slik avspasering kan ikke skolen garantere skoleskyss utover det vanlige.

VALGFAG		
Fysisk aktivitet og helse (9.og 10.kl prioriteres)		
Programmering		
Friluftsliv		
Innsats for andre		
Internasjonalt samarbeid		
Trafikk (9.og 10.kl prioriteres)		
Design og redesign		
Utvikling av produkter og tjenester		

Valgfagene er beskrevet i dette heftet. Du kan lese mer utfyllende om de ulike valgfagene på denne nettsida: <https://sokeresultat.udir.no/finnlareplan.html?fltypefiltermulti=Kunnskapsl%C3%B8ftet%202020&laereplanfagtype=Valgfag>

Søk innen fredag 26. mai

Valgfaget fysisk aktivitet og helse



Fysisk aktivitet og helse handler om å stimulere til bevegelsesglede og interesse for fysisk aktivitet og kosthold som grunnlag for en helsefremmende livsstil. Gjennom varierte fysiske aktiviteter, alene og sammen med andre, skal elevene kunne oppleve mestring. Faget skal gjøre elevene kjent med aktiviteter som kan motivere dem til en fysisk aktiv livsstil og til å velge et helsefremmende kosthold også videre i livet.

Kompetansemål fra læreplanen:

- øve på og gjennomføre varierte bevegelsesaktiviteter alene og sammen med andre gjøre sitt beste, samhandle med og oppmuntre medelever
- anerkjenne forskjeller mellom seg selv og andre i bevegelsesaktiviteter, inkludere alle, samarbeide og oppmuntre medelever til å delta i fysisk aktivitet
- tilberede enkle helsefremmende måltider og reflektere over verdien av å spise sammen med andre
- drøfte hvordan fysisk aktivitet og kosthold kan bidra til god fysisk og psykisk helse

Valgfaget friluftsliv

Liker du å være ute i naturen? Kan du tenke deg å dra på turer i skog og mark?



Friluftsliv handler om at elevene skal utvikle turglede og respekt for naturen og naturressursene. Faget skal gi elevene forståelse av mangfoldet i naturen. Faget skal også bidra til å fremme fysisk og psykisk helse ved å gi elevene erfaring med å bruke naturen til rekreasjon og aktiviteter. Videre skal faget styrke elevenes evne til å ta vare på seg selv og andre i naturen.

Valgfaget er først og fremst et **utefag**, og du må ha utstyr som passer til dette: Turklær til all slags vær, støvler, ski-utstyr, og gjerne også fiskeutstyr, skøyter mm. (Vi kan hjelpe til med å låne f.eks skiutstyr og skøyter hvis du mangler dette).

Kompetansemål fra læreplanen:

- ferdes i naturen på en trygg og sporløs måte og ta ansvar for seg selv og andre
- planlegge og gjennomføre turer ute til ulike årstider, også med overnatting, og gjøre rede for valg av rute og leirplass
- holde orden på og vurdere bruk av utstyr og bekledning
- fiske, jakte eller høste fra naturen og fortelle hvordan naturressursene kan brukes og oppbevares
- reflektere over etisk og bærekraftig bruk av naturressurser
- forstå og bruke teknikker knyttet til kart og kompass, bålpyring, knuter, førstehjelp og redskaper
- gjøre rede for allemannsretten og bestemmelser som regulerer ferdsel i og bruk av naturen

Valgfaget innsats for andre



Innsats for andre handler om å gi elevene praktisk erfaring med frivillig arbeid og mulighet til å gjøre noe for andre og bidra til fellesskapet. Faget skal bidra til at elevene blir bevisste på frivillighet som en sosial verdiskaper, og til at den enkelte kan være en aktiv medborger som bidrar til et inkluderende samfunn. Gjennom opplæringen kan elevene bygge nettverk, utvikle ansvarlighet og få relevant erfaring for et framtidig arbeidsliv.

Faget er praktisk, men elevene må presentere for resten av gruppa hva de har holdt på med i slutten av semesteret.

Kompetansemål fra læreplanen.

- utforske og reflektere over hva frivillig arbeid og sosialt entreprenørskap innebærer og hva dette betyr i praksis
- planlegge og utvikle sosiale tiltak som bidrar til et inkluderende samfunn
- gjennomføre praktiske sosiale tiltak for andre i samarbeid med andre
- følge etiske retningslinjer og tilpasse kommunikasjonen til ulike målgrupper



Valgfaget internasjonalt samarbeid



Internasjonalt samarbeid handler om å engasjere seg i internasjonale spørsmål og utvikle forståelse av globale sammenhenger og utfordringer. Faget skal gi elevene praktisk erfaring i å kommunisere med mennesker i andre land, og handlingskompetanse i møte med globale utfordringer. Faget skal videre bidra til at elevene tar del i et globalt medborgerskap og forberedes til et samfunns- og arbeidsliv der etikk og bærekraft er sentrale verdier.

Kompetansemål fra læreplanen:

- utforske og reflektere over forskjeller og likheter mellom egne og andre menneskers kulturer, holdninger og levemåter i dialog med mennesker i andre land
- drøfte etiske problemstillinger som gjelder menneskerettigheter, miljø eller forskjeller i levekår og utforske tiltak som kan bidra til å løse disse problemene
- utforske og gjøre rede for hvordan en organisasjon eller en sosial bevegelse arbeider med internasjonale problemstillinger og solidaritetsspørsmål
- utforske bakgrunnen for en internasjonal avtale og reflektere over hvordan ulike maktforhold og interessekonflikter kan håndteres gjennom dialog og samhandling

Valgfaget trafikk



Trafikk handler om hva det innebærer å ferdes trygt i trafikken. Faget skal bidra til å oppnå nullvisjonen, en visjon om at ingen skal dø eller bli hardt skadet i trafikken. Det handler om at elevene forstår at vi som trafikanter har ansvar for våre egne valg og vurderinger i trafikken.

Skolen tilrettelegger for at elever på 9. og 10. trinn tar deler av trafikalt grunnkurs i tråd med trafikkopplæringsforskriften og følger kravene som settes til opplæringen. Her vil vi ta for oss alle komponentene i TG med unntak av mørkekjøring som må tas privat ved en kjøreskole.

Kompetansemål fra læreplanen:

- utforske og gjøre seg kjent med trafikken i nærmiljøet og foreslå konkrete trafiksikkerhetstiltak
- reflektere over og vise hvordan trafiksikkerhetsutstyr kan redusere ulykker og skader
- drøfte faktorer som har betydning for mobilitet, folkehelse og miljø
- utføre livreddende førstehjelp og tiltak på et skadested for å ivareta egen og andres helse og sikkerhet
- Vurdere fart, krefter og risiko i forskjellige trafikksituasjoner og drøfte resultatene
- beskrive trafikken i et historisk perspektiv og drøfte utfordringer i dag og i fremtiden
- reflektere over og vise hva det innebærer å opptre trygt og ansvarsfullt i trafikken og diskutere etiske dilemmaer i trafikken

Valgfaget design og redesign



Design og redesign handler om at elevene skal få erfaringer med ulike design- og håndverksteknikker og materialer. Gjennom idéutvikling og praktisk arbeid i verksted kan elevene utvikle skaperglede, utholdenhet, selvinnsikt og kritisk tankegang. Ved å utforske hvordan produkter skapes, vil elevene kunne reflektere over miljøutfordringer og konsekvenser av overforbruk i samfunnet.

Kompetansemål fra Læreplanen:

- utarbeide ideer og løsningsalternativer og videreutvikle dem til egne produkter
- utforske og diskutere eksisterende produkters design og materialer i et livssyklusperspektiv
- designe og redesigne i ulike materialer på en kostnadseffektiv og miljøbesparende måte
- bruke egnede design- og håndverksteknikker og verktøy til å utforme produkter i ulike materialer

Valgfaget programmering

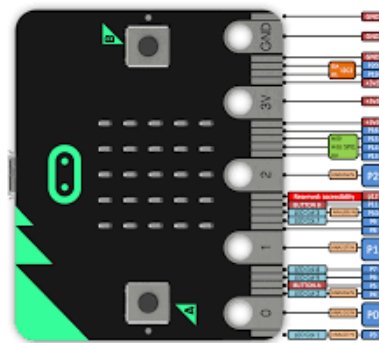

Programmering handler om å skape teknologiske løsninger gjennom praktisk arbeid med å utvikle dataprogram. Faget handler også om å forstå og utnytte informasjons- og kommunikasjonsteknologi (IKT). Prosessen med å utvikle program skal gi elevene trening i å forstå brukerbehov og se sammenhengen mellom IKT og andre fagområder, og det skal gi dem trening i algoritmisk tenkning og problemløsning. Faget skal ruste elevene til videre studier og forberede dem på et framtidig arbeids- og samfunnsliv som stiller krav om teknologisk kompetanse og god evne til problemløsning.

Kompetansemål fra Læreplanen:

- gjøre rede for hvordan datamaskiner og dataprogram fungerer, og forklare egne og andres koder
- bruke flere programmeringsspråk, deriblant minst ett som er tekstbasert
- bruke grunnleggende prinsipper i programmering, slik som variabler, løkker, vilkår og funksjoner, og reflektere over bruken av disse
- analysere problemer, gjøre dem om til delproblemer og gjøre rede for hvordan noen av delproblemene kan løses med programmering
- planlegge og skape et digitalt produkt og vurdere dette med tanke på brukervennlighet
- utvikle og feilsøke dataprogram som løser definerte problemer, inkludert kontrollering eller simulering av fysiske objekter

Valgfaget utvikling av produkter og tjenester



Vil du være med på å skape noe? Vil du jobbe kreativt? Vil du bli kjent med mulighetene i nærmiljøet ditt? Mange av fremtidens yrker er ennå ikke skapt. Kanskje de skapes av nettopp deg!

I dette valgfaget skal du jobbe med å starte, drive og avvikle en egen bedrift. Her kan du sette ideer ut i livet, og finne opp nye produkter eller videreutvikle produkter som allerede eksisterer. Se mulighetene og gjør noe med dem!

Kompetansemål fra Læreplanen:



- utforske og identifisere et marked og behovene i det
- utvikle et produkt eller en tjeneste som møter et definert behov
- vurdere problemstillinger rundt etikk og bærekraft i egen bedrift
- planlegge og gjennomføre drift av en bedrift i samarbeid med andre
- bruke budsjett og regnskap for å holde oversikt over driften av bedriften
- dokumentere drift og reflektere over ulike sider ved egen bedrift

